

Z 21A+A NISSAN CABSTAR

Leddelt teleskoplift

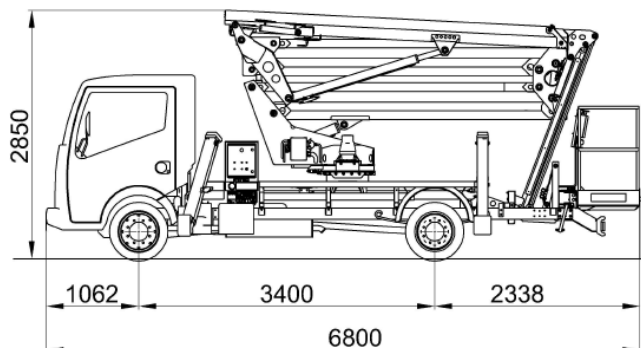

LIFT SPECIFIKATION

- Dobbelt parallel bom med en udskydelige bom + knæled ved kurv (jib).
- Tårn 360° kontinuerlig rotation.
- Dobbelt parallel ledbom, ophængt og ført parallelle.
- 4 hydrauliske støtteben med kontaktsensorer for jordkontakt.
- Liftstyring elektrohydraulisk fra kurv og liftpanel.
- Elektronisk styrekontrol sikrer jævn bevægelse.
- Motorstart og stopfunktion fra liftpanel og kurv.
- Automatisk overbelastningssikring - vægtskontrol i kurv.
- Skridsikker lad i aluminium.
- Kurv i aluminium LxBxH 140x70x110 cm.
- Kurv kan dreje 65° til venstre - 65° til højre .
- 230 volt stikdåse i kurv, HFI relæ 30 mA.
- Drivkraft køretøjmotor.
- Advarselssummer for indkoblet hydraulikpumpe, PTO kraftudtag.
- Nødsystem med håndpumpe.
- Timetæller monteret i førerhuset.
- En gul advarsels lampe.
- Standard lakering RAL farve blå 5017 og hvid RAL 9010.
- Komplet CE certifikat.
- Køretøjgodkendelse som specialkøretøj MCTC.
- **ARBEJDSHØJDE: 20.8 meter**
- **PLATFORM HØJDE: 18.8 meter**
- **MAX. RÆKKEVIDDE: 10.0 meter**
- **MAX. LAST I KURV: 200 kg (80+80+40)**
- **MAX. PERSONER: 2**
- **TOTALVÆGT KØRETØJ: < 3500 KG**
- **AKSELAFSTAND: 3400 mm**

EKSTRAUDSTYR

- 230V og 380V el-generator.
- Trykluft / vandudtag i kurv.
- 230 V el-udtag i førerhuset.
- Anden farve end standard.

KØRETØJDATA:

- Akselafstand 3400 mm
- Totallængde 6800 mm
- Højde u. Transport 2850 mm
- Overhæng foran 1062 mm
- Overhæng bag 2338 mm
- Totalvægt <3500 kg

